

LA CLEF
D'UN SOL ÉVOLUTIF



GROUPE INSTALLUX



**Un groupe
indépendant français
familial, fondé en
1923, concepteur,
producteur et
distributeur de
profilés aluminium.**

La passion et le savoir-faire de nos équipes sont au cœur de la conception de nos systèmes aluminium, pensés toujours plus performants et évolutifs, pour répondre à une multitude d'applications dédiées au second œuvre du bâtiment.

**SYSTÈMES DE MENUISERIES
POUR L'HABITAT & LE TERTIAIRE**



marques



**SYSTÈMES DE PLANCHERS
SURÉLEVÉS TECHNIQUES**



**SYSTÈMES DE CLOISONS
DÉMONTABLES**



**PRESTATIONS D'EXTRUSION
& DE LAQUAGE**

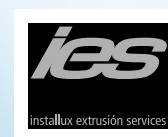

4

**sites
industriels**

1

**centre
de formation**

8

implantations

NOS ENGAGEMENTS RSE

BRONZE | Top 35%

ecovadis

Sustainability Rating

JUN 2024



Au sein du **Groupe Installux**, nous croyons fermement que la responsabilité sociétale est la clé d'un succès pérenne.

En intégrant **des pratiques éthiques et durables** dans toutes nos activités, nous **nous engageons** à faire une différence positive pour notre planète, nos collaborateurs, et nos communautés.

Notre démarche RSE nous guide dans chaque décision et action, pour bâtir ensemble un monde meilleur et plus responsable.

NOTRE DÉMARCHÉ ENVIRONNEMENTALE :

L'éco-conception est au cœur de nos conceptions produits.

Conception :

Imaginer des solutions vertueuses pour les bâtiments de demain.



Production :

Permettre à nos partenaires de concevoir & fabriquer des solutions optimisant la matière.



Distribution :

Optimiser le conditionnement & le transport.



Fabrication :

Valoriser les chutes & penser leur seconde vie.



FDES disponibles pour nos dalles les plus courantes sur la base INIES.



Chez **Comey**, nous concevons et fabriquons des **planchers techniques surélevés** innovants, alliant performance et durabilité, pour répondre aux besoins spécifiques des **immeubles de bureaux, des locaux techniques et des data centers**.

Avec une **expertise mécanique de pointe** et une **précision de fabrication inégalée**, nous créons des solutions de haute qualité, alliant **modularité, fiabilité et pérennité**. En tant qu'**acteur clé du secteur**, nous intervenons dès les premières étapes des projets, en offrant à nos clients une **approche sur-mesure et un accompagnement personnalisé** à chaque phase.

Notre engagement pour le **ré-emploi et la responsabilité sociétale** nous pousse à proposer des solutions respectueuses de l'environnement, alliant **performance, innovation et impact durable**.

Notre ambition ? Être bien plus qu'un simple fournisseur : un partenaire industriel de référence, alliant **excellence, innovation et accompagnement**, pour concevoir des infrastructures techniques **fiables, évolutives et responsables**.

FABRICATION FRANÇAISE



NOS ENGAGEMENTS

1

UNE QUALITÉ PRODUIT FONDÉE SUR UNE PRÉCISION DIMENSIONNELLE SANS COMPROMIS :

- Expertise mécanique de pointe
- Grande précision de fabrication
- Contrôle qualité rigoureux

2

L'INNOVATION AU COEUR DE NOTRE STRATÉGIE :

- Investissement continu en R&D
- Brevets exclusifs
- Solutions performantes et innovantes

3

UN SUPPORT TECHNIQUE PERSONNALISÉ, À CHAQUE ÉTAPE DE VOTRE PROJET :

- **Expertise éprouvée :** une équipe spécialisée bénéficiant de plus de 30 ans d'expérience dans le domaine
- **Accompagnement personnalisé :** de la conception des plans jusqu'à la mise en oeuvre sur site
- **Partenariat de confiance :** une collaboration de qualité pour garantir une installation fluide et efficace

4

SUR-MESURE ET PERSONNALISATION POUSSÉE POUR DES SOLUTIONS UNIQUES :

- Conception de solutions totalement sur-mesure
- Capacité à personnaliser chaque détail de vos installations

5

UNE GAMME COMPLÈTE POUR TOUTES LES EXIGENCES :

- Large gamme de produits
- Offre modulable et diversifiée
- Solutions évolutives pour tout type de configurations de site

1 ■ STRUCTURES

FABRICATION FRANÇAISE

Nos structures sont pensées pour répondre à chaque besoin et sont fabriquées exclusivement en France pour garantir un niveau de qualité optimal.

LES STRUCTURES AUTOPORTANTES

sont destinées aux sols de faible hauteur supportant des charges légères (classe 1 et 2).

LES STRUCTURES ENTRETOISÉES

sont recommandées à partir de 350 mm et obligatoires à partir de 500 mm. Elles offrent une stabilité et une résistance technique élevées. Optimisée pour les locaux techniques et les data centers, la structure 3S Floor assure une accessibilité optimale du plénum et une capacité de charge renforcée pour accueillir les baies informatiques tout en anticipant leur évolution future. Pensée pour les électriciens, elle permet des aménagements simples, rapides et économiques.

Structure A
AUTOPORTANTE
Faibles charges
Hauteur ≤ 350 mm

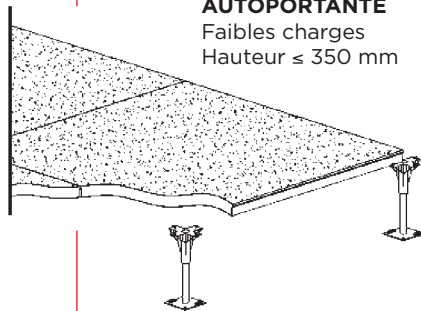

Structure E
ENTRETOISÉE
Charges lourdes
Hauteur ≥ 350 mm

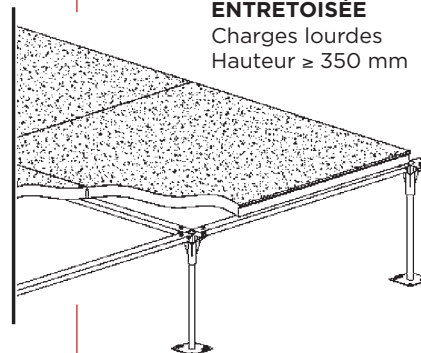

Structure 3S FLOOR

Jusqu'à 2 000 mm sous adaptation
Hauteur ≥ 400 mm



Accès plénum facile

2 ■ DALLE

Chez Comey, les dalles de bureaux se déclinent sous 4 grandes familles :

LES ÉCO

offrent un excellent rapport qualité/prix.

LES ESSENTIELLES

sont idéales pour tout type d'utilisations. Privilégiez la dalle K2 19 pour des planchers de très faibles hauteurs.

LES PREMIUMS

allient résistance extrême, hygiène parfaite avec la céramique et ambiance chaleureuse grâce au parquet.

LES SPÉCIFIQUES

sont composées de dalles inertes au feu et du système plancher creux GIFAFloor qui permet de créer facilement une chape de substitution dans les pièces humides.

**Disponible en G1 38 uniquement*

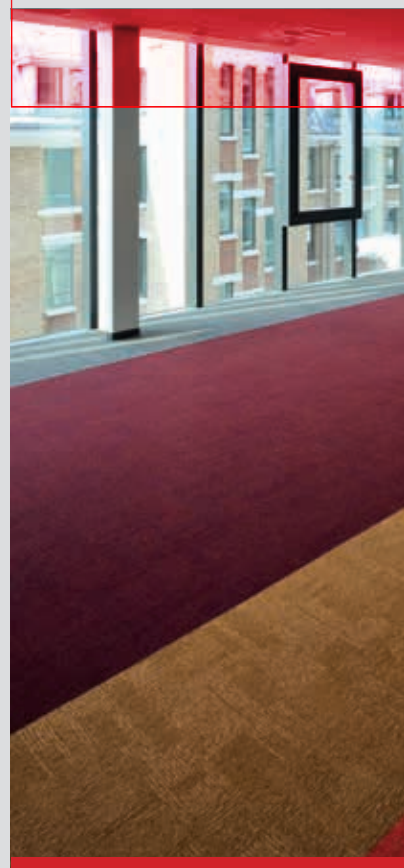

Option vernis disponible : Classe A+, durabilité renforcée, réemploi facilité, fait sur place.

⁽¹⁾ OPTION vernis Dalle F, K et G



Dalle composée de bois recyclé à plus de 95%

LES ÉCO

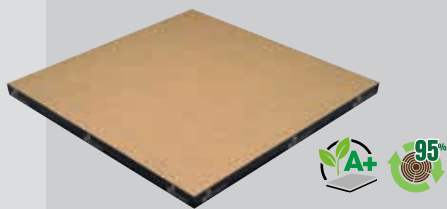

Dalle F



Dalle K

LES ESSENTIELLES

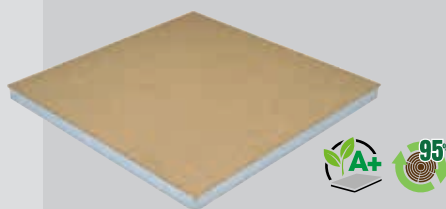

Dalle G

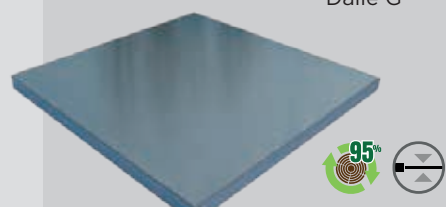

Dalle K2 19

LES PREMIUMS

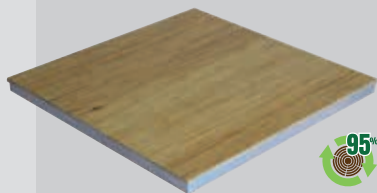

Dalle G*
Bac bambou

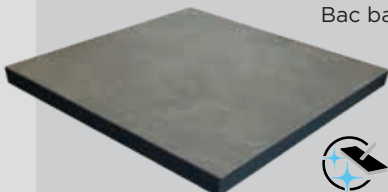

Dalle
céramique

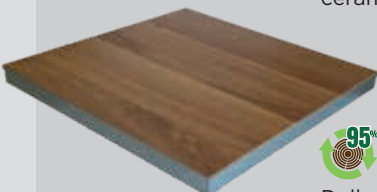

Dalle G*
parquet
chêne

LES SPÉCIFIQUES

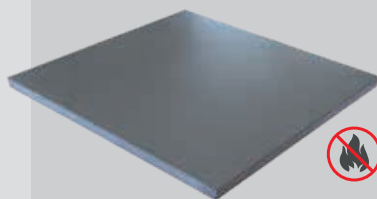

Dalle KA2

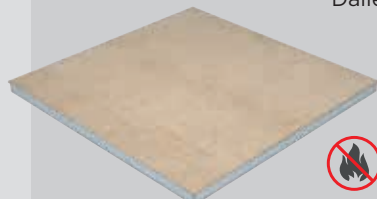

Dalle GA

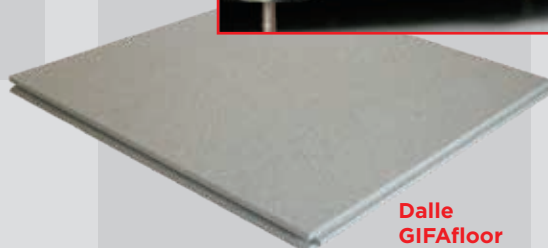

Dalle
GIFAfloor

Le plancher technique est parfaitement adapté aux locaux techniques et électriques ainsi qu'aux data centers.

Modulable, robuste et conforme aux normes, il optimise la performance, la sécurité et la durabilité des infrastructures IT.

LES DALLES PLEINES

se déclinent sous diverses propriétés pour s'adapter aux besoins de chaque projet.

LES DALLES PERFORÉES

sont une solution clé pour améliorer la ventilation et le refroidissement des serveurs.



ET + ENCORE :

Dalles spécifiques, verre, caillebottis, demandez-nous conseil.



Disponible en faible épaisseur



Nettoyage facile



Dalles ignifuges



Résistant à la corrosion



Pour des solutions électro-conductrices

LES DALLES PLEINES

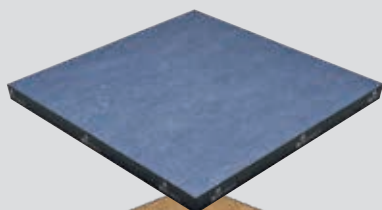

Dalle F

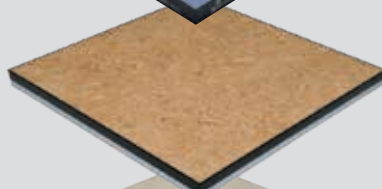

Dalle C et C2



Dalle FA

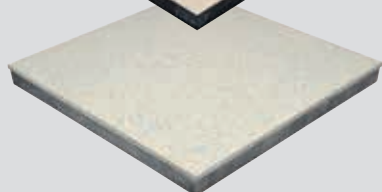

Dalle AB

LES DALLES PERFORÉES

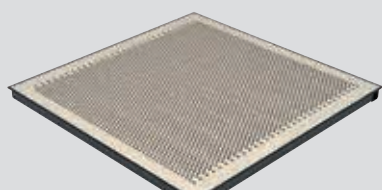

Dalle DP3

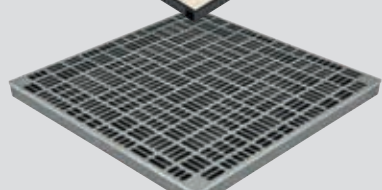

Dalle AGS

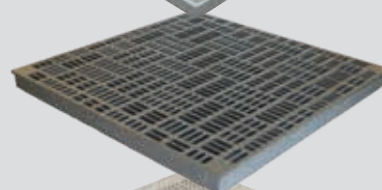

Dalle AGH

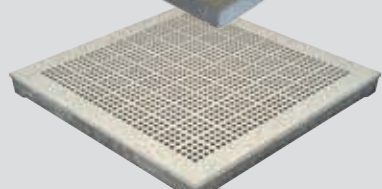

Dalle AP

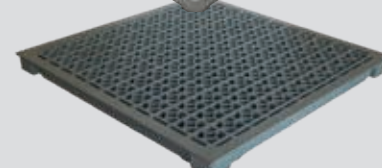

Dalle AF 1250



Disponible en version ultra-acoustique
Pour améliorer l'acoustique, privilégiez les dalles de 38 mm en aggloméré et en sulfate de calcium.

3 ■ REVÊTEMENTS

Offrez à vos espaces une finition à la hauteur de vos exigences !

Nous adaptons les revêtements des leaders du marché à toutes les configurations de planchers surélevés.

Et parce que chaque environnement est unique, vous avez la liberté de choisir la finition et le coloris qui correspondent à vos envies.

Les dalles peuvent tout aussi bien être livrées nues suivant les besoins de chaque projet.

LES EFFICACES



Dalles plombantes

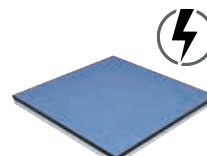

Vinyle



Linoléum

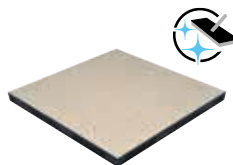

Stratifié

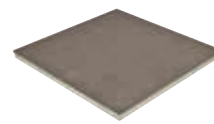

Moquette

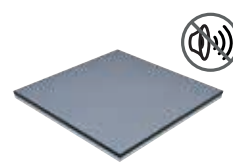

Caoutchouc

LES PRESTIGES

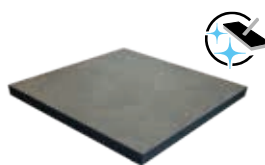

Finitions céramiques



Parquet bois

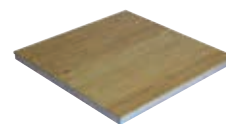

Revêtement bambou

ACCESSOIRES

Chaque détail compte !

Nous commercialisons tous les accessoires nécessaires à l'installation, l'entretien et l'usage du plancher surélevé.



Brossette passe-câble



Pistolet à colle

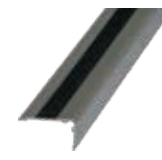

Nez de marche



Seuil inox



Joint mousse



Ventouse

Découvrez l'intégralité de notre gamme d'accessoires auprès de votre contact commercial privilégié.



STRUCTURES

AUTOPORTANTES
ENTRETOISÉES



DALLES

POUR BUREAUX



DALLES

POUR LOCAUX
TECHNIQUES

COMMEY

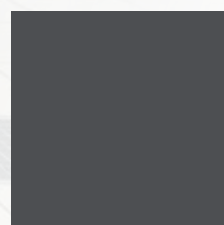



GROUPE INSTALLUX



**CONTINUONS
À ÉCRIRE L'HISTOIRE
ENSEMBLE**



ZI - Rue Gutenberg
89500 Villeneuve sur Yonne - France
Tél. 33 (0)3 86 87 60 60
Fax. 33 (0)3 86 96 51 90
contact@comey.fr
www.planchers-comey.fr